

SIMPLEX SCHROEFASDICHTING VOOR ZEESCHEPEN

Deze schroefasafdichting wordt gesmeerd met olie

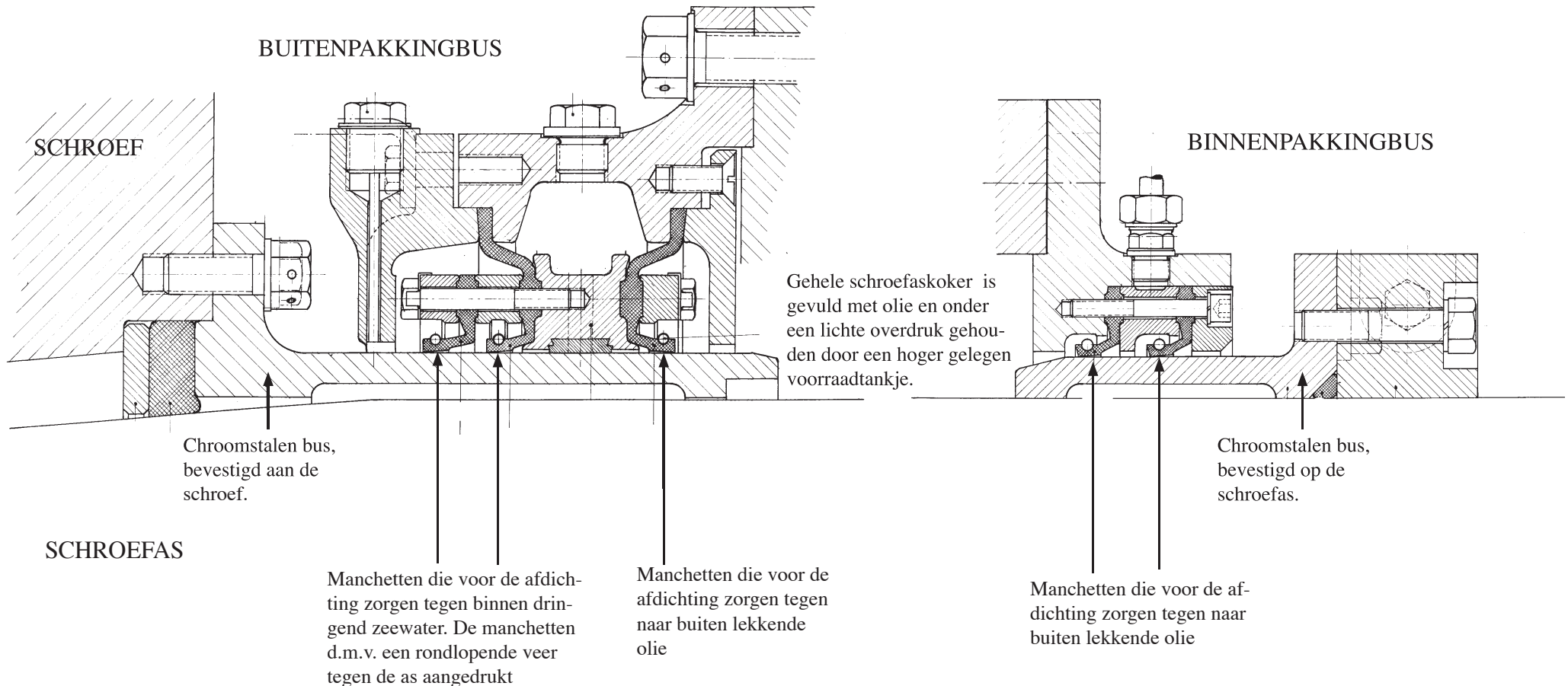

De schroefaslagers zijn glijlagers en zitten nog voor de pakkingbussen. Bij kleinere schepen zal de constructie wellicht iets lichter uitgevoerd zijn, doch in grote lijnen blijft het principe gelijk. Deze tekening geeft feitelijk de afdichtingen weer van figuur 263 op pagina 186 van het rode boek. Het gebruik van manchetten geeft ook de mogelijkheid om

met water te smeren, iets dat tegenwoordig steeds meer voorkomt. Bij watergesmeerde schroefassen worden vaak rubber lagers gebruikt. Zie de foto's in het rode boek op pagina 184, figuur 258. Vroeger gebruikte men als lagermateriaal pokhout, een tropische, vet-tige houtsoort, dat gesmeerd werd met zeewater.