

Motoronderdelen, in dit geval een verouderd type (Kromhout)

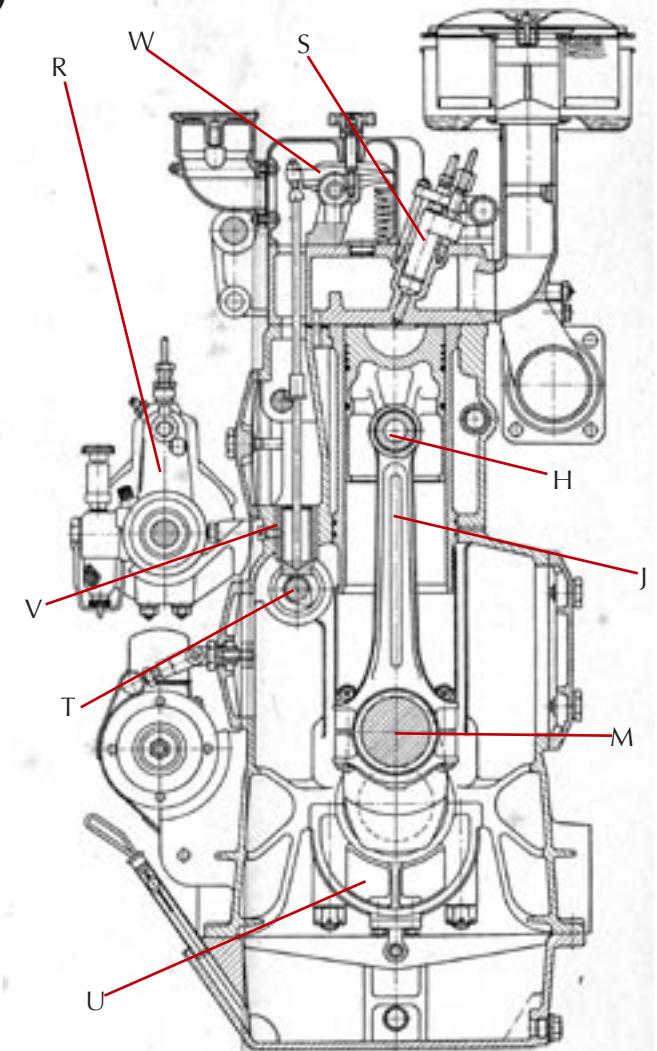
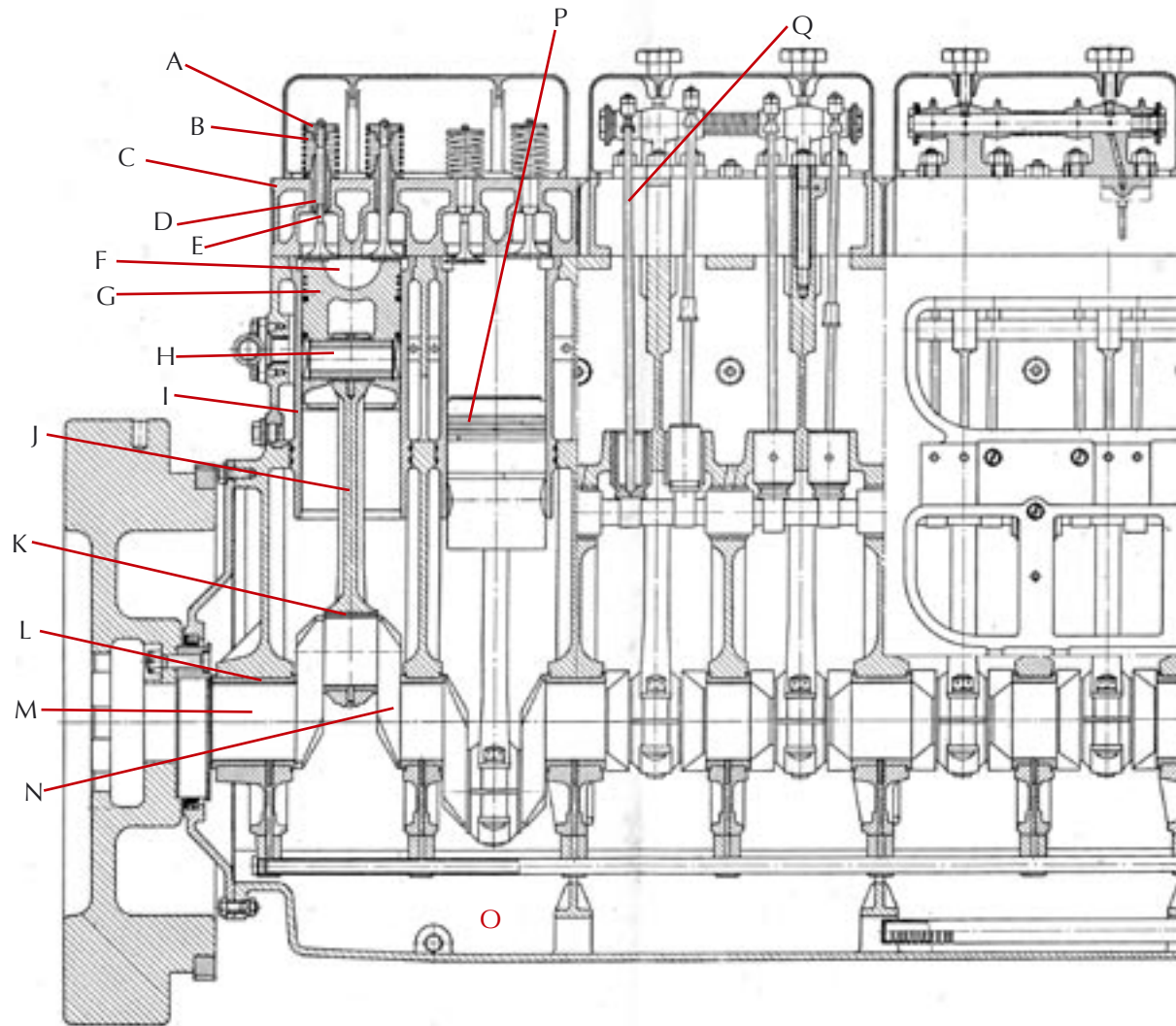

A = klepveerschotel
 B = klepveer
 C = cilinderkop
 D = klepgeleider
 E = klep
 F = verbrandingskamer onderdeel van de compressieruimte
 G = zuiger

H = zuigerpen
 I = cilindervoering
 J = drijfstang
 K = krukpenlager
 M = krukas, lijn wijst naar het krukaslager
 N = krukvang
 O = carter of carterpan (bij kleinere motoren)

P = zuigerveren, er zijn er meerdere getekend. enige millimeters daaronder is een olieschraapveer getekend. Bij modernere motoren zit deze schraapveer vaak direct onder de compressieveren
 Q = stoterstang
 R = hogedruk brandstofpomp

S = verstuiver, dit is een motor met directe inspuiting
 T = nokkenas
 U = conragewicht of conramassa, dient om de krukas te balanceren
 V = klepstoter
 W = (klep)tuimelaar